

DEWALT

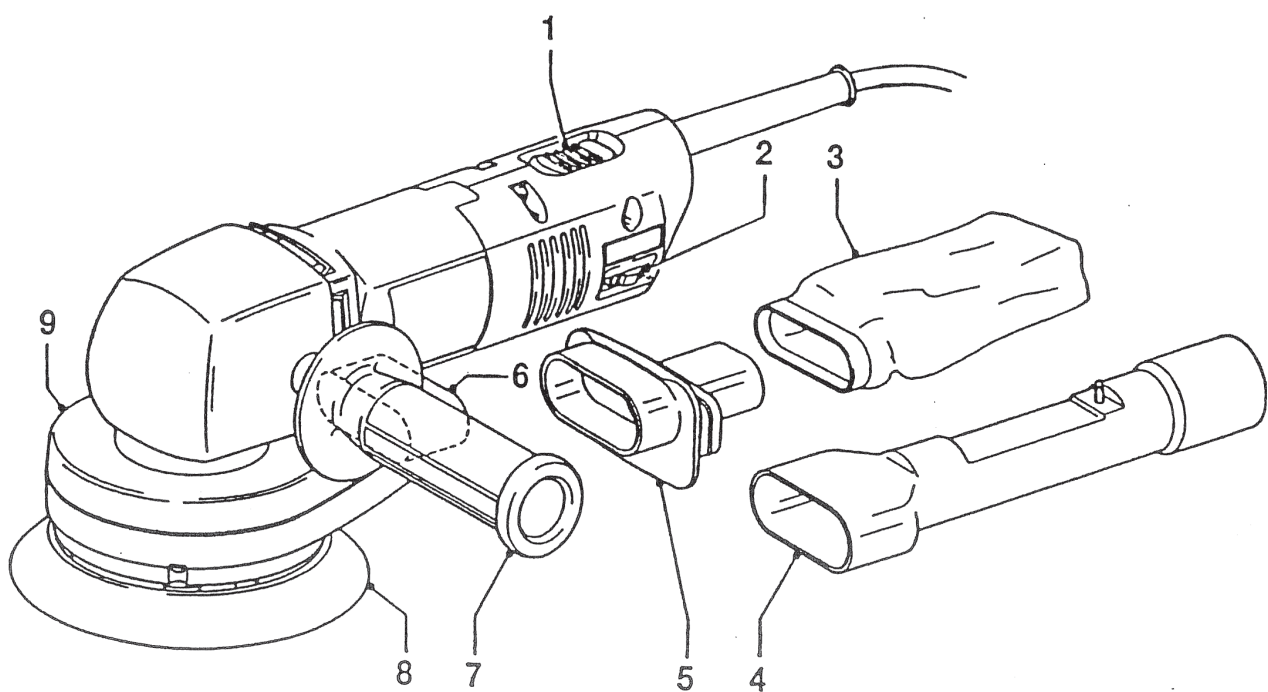

A

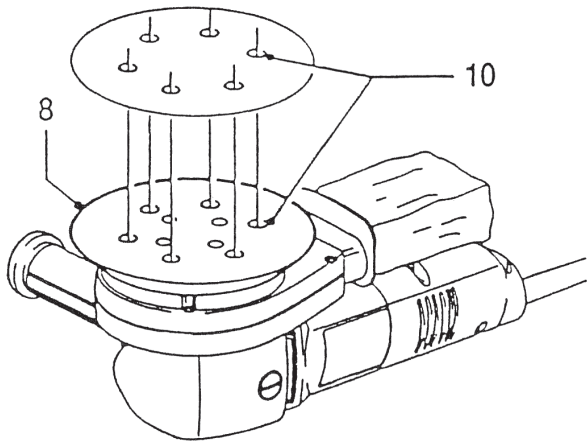
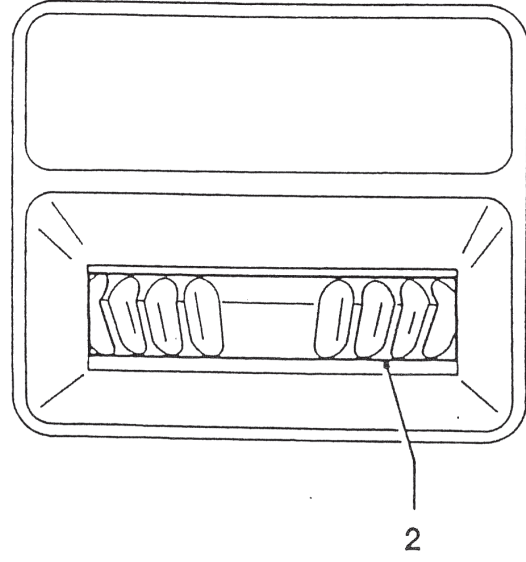

B



C

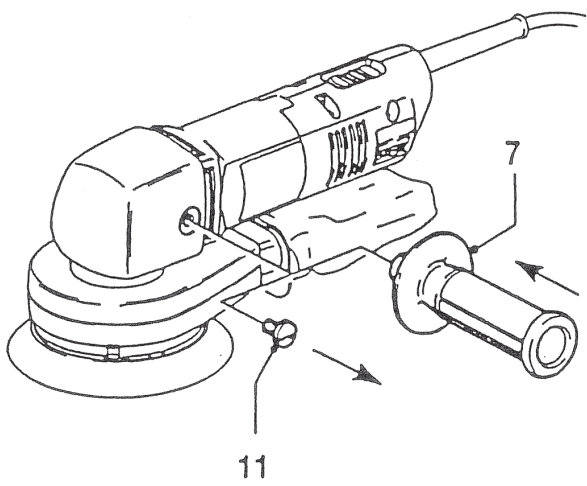

D

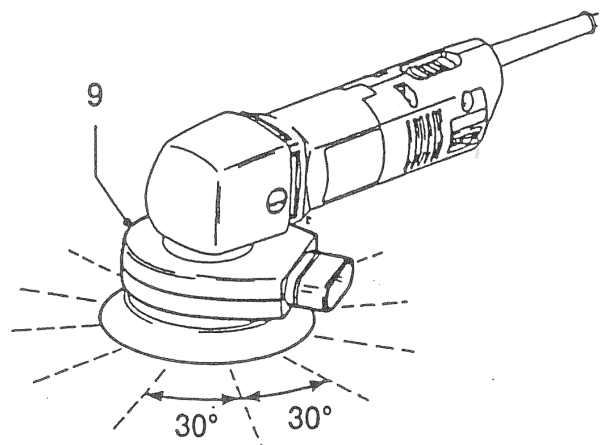

E

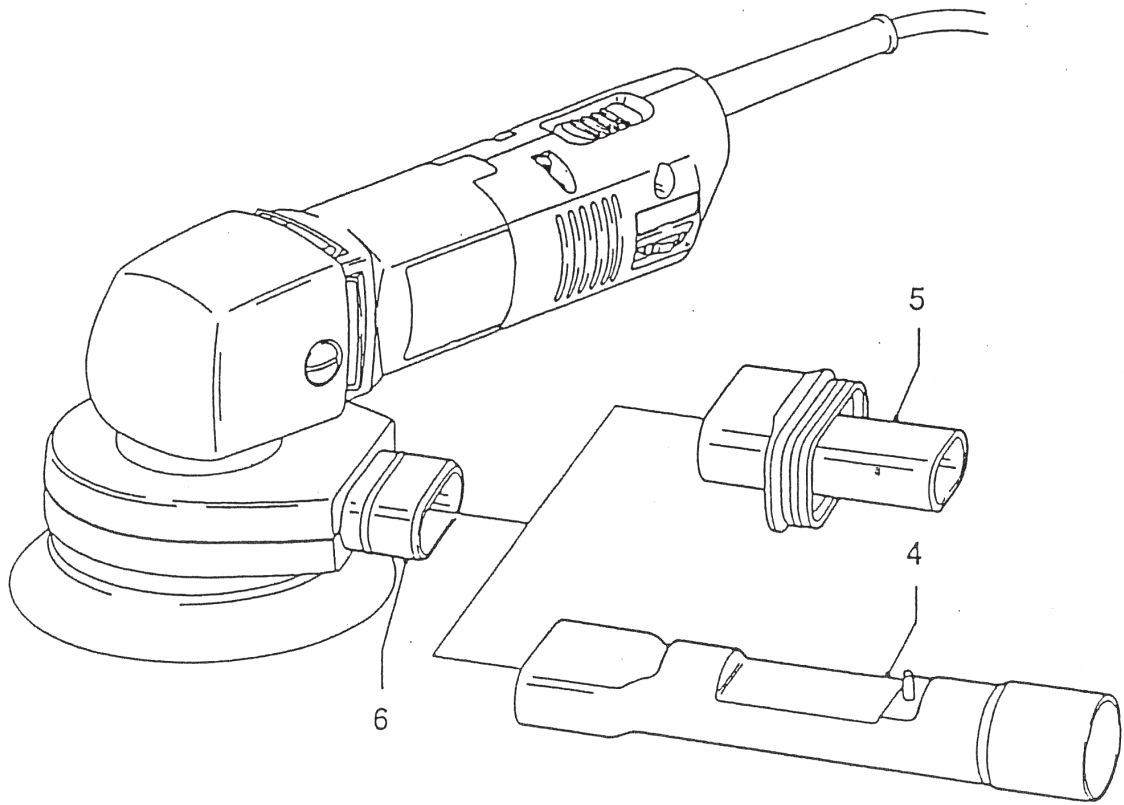

F

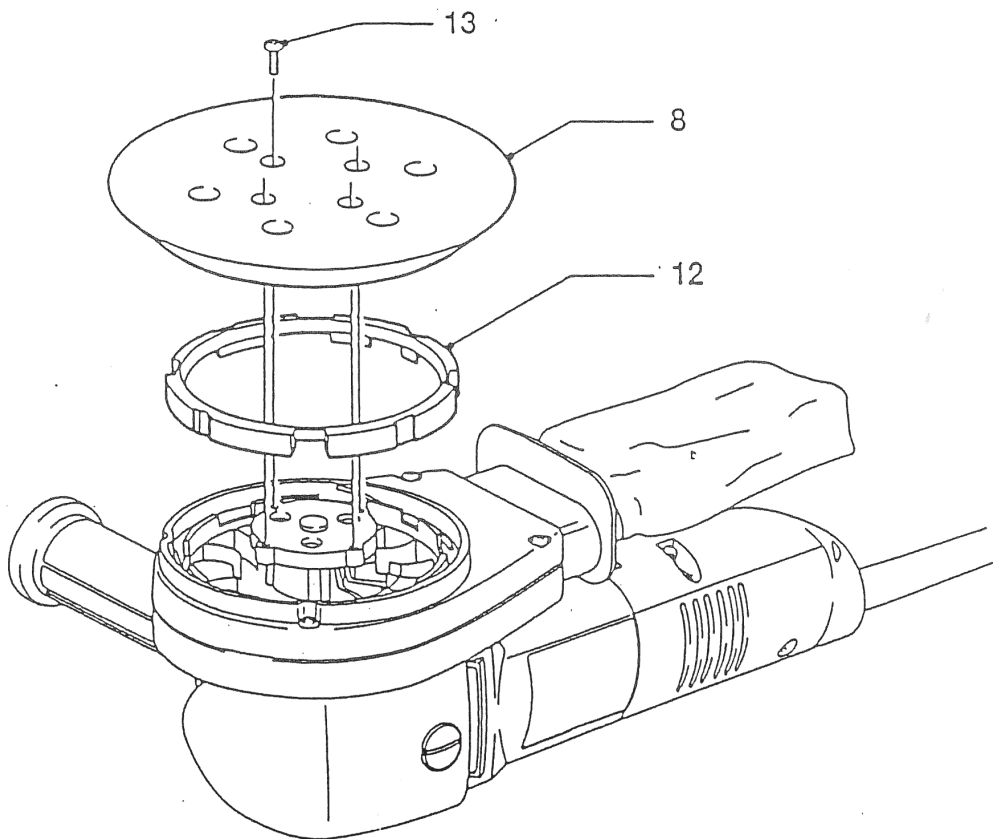

G

Ruční excentrická bruska

DW443

Vážený zákazníku,

děkujeme Vám, že jste si zvolil náradí DEWALT - díky mnoha letům vývoje a nepřetržitě probíhajícím inovacím patří nástroje DEWALT mezi nejspolehlivější pomocníky profesionálních uživatelů.

Technické údaje

	DW443
Jmenovité napětí	230 V
Jmenovitý příkon	530 W
Brusná plocha	150 mm
Otáčky	4000 - 7600/min
Hmotnost	2,7 kg



Ruční excentrická bruska DW443 je přenosné elektrické náradí II. třídy (s dvojitou izolací) ve smyslu ČSN 361550, které podléhá pravidelným revizím ve smyslu ČSN 331600.

Obsah balení

- 1 ruční excentrická bruska DW443
- 1 vak na jímání prachu
- 1 adaptér vaku na prach (příslušenství)
- 1 přídavná rukojeť
- 1 sada brusných papírů
- 1 návod k obsluze
- 1 záruční list

Popis přístroje

- 1 vypínač
- 2 elektronický regulátor počtu otáček
- 3 vak na jímání prachu
- 4 adaptér pro hadici na odvod prachu
- 5 adaptér pro vak na prach
- 6 kanál pro odvod prachu
- 7 přídavná rukojeť
- 8 brusný talíř
- 9 kanál pro odvod prachu

Dvojitá izolace

Dvojitá izolace



Toto el. náradí je plně odizolováno. To znamená, že dvě na sobě nezávislé izolační vrstvy Vás chrání před tím, abyste přišli do styku s kovovými částmi vedoucími el. proud. Toho je dosaženo tak, že je mezi elektrické a mechanické části přístroje umístěna

izolační bariéra. Takto Vám dvojitá izolace poskytuje extrémní ochranu před elektrickým proudem.

Bezpečnostní předpisy pro práci s excentrickou bruskou

Při obrušování barvy dodržujte bezpečnostní předpisy a především následující pravidla.

- K odsávání prachu použijte pokud možno průmyslový vysavač podle normy TRGS553.
- Zvláštní opatrnost věnujte práci s olovnatými barvami.
 - Děti ani těhotné ženy nesmí vstoupit na takové pracoviště.
 - Všechny osoby na pracovišti musí mít nasazenu speciální masku k ochraně před olovnatým prachem.
 - Na pracovišti nejezte, nepijte a nekuřte.
- Prach a ostatní odpad odkliděte.

Elektrický motor Je koncipován na Jedno napětí Přesvědčte se proto, zda napětí ze sítě odpovídá napětí na štítku nástroje.

Montáž a nastavení přístroje

Před montáží a nastavováním vyjměte vždy vidlici přívodní šňůry ze zásuvky.

- Umístění brusných kotoučů (obr. B) Přístroj pracuje s děrovanými brusnými papíry se suchým zipem o průměru 150 mm a vzorem 6 děr.
 - Položte přístroj na stůl brusným talířem (8) vzhůru.
 - Brusný kotouč nasadte přímo na brusný talíř.
 - Talíř (8) si přidržte jednou rukou a nastavte otvory v brusném kotouči k otvorům pro odsávání prachu (10).
- Nastavovací kolečko pro elektronickou regulaci otáček (obr. C) Elektronický regulátor otáček (2) je možné nastavit do 5 různých pozic. Všeobecně platí, že pro tvrdší materiál musí být nastavena vyšší hodnota. Správné nastavení je však věci zkušenosti.

- Montáž přídatné rukojeti (obr. D)
Vyšroubujte plastový šroub (11) a našroubujte přídatnou rukojeť (7) na jednu ze stran přístroje.
- Práce s přístrojem (obr. E)
Pro usnadnění práce je možné otočit kanál pro odvod prachu v rozmezí od 30° do 360°, což umožňuje uživateli přímý pohled na pracovní plochu.

Odsávání prachu

- Při opracovávání dřeva bruskou odpadává vždy mnoho prachu, proto vždy používejte vak na odsávání prachu nebo použijte průmyslový vysavač podle normy TRGS553.
- Při broušení kovů nepoužívejte vak na prach ani odsavač bez odpovídající ochrany před jiskřením.
- Nebrušte plochy magnesia. Nebezpečí výbuchu!

Vak na prach (obr. A)

Vak na prach (3) připojte k přístroji přes adaptér (5) a kanál na odvod prachu (6). Pro docílení efektivního odsávání vyprázdněte vak, je-li z jedné třetiny plný.

Odsavač (obr. E)

Odstraňte adaptér vaku na prach (5) od kanálu na odvod prachu (6). Na vývod (6) připojte adaptér vysavače (4) a do něj napojte vysavač.

Doporučení pro práci

- Vždy se řiďte bezpečnostními předpisy.
- Zajistěte obráběný materiál.
- Na nástroj tlačte jen zlehka. Přílišný tlak nezvýší kvalitu broušení, pouze snižuje životnost přístroje a brusný papír se trhá.
- Zamezte přetěžování přístroje.

Broušení

Tato ruční excentrická bruska zanechává hladké plochy, proto není nutné brousit ve směru svál.

- Vždy namontujte přídatnou rukojeť (7).
- Nastavte rychlost otáček kolečkem pro elektronickou regulaci otáček (2).
- Zapněte přístroj vypínačem (1).
- Začněte nejhrubším papírem.

- Výsledky broušení kontrolujte v krátkých časových rozestupech.
- Po ukončení práce přístroj vždy vypněte.

O nevhodnějších doplňcích se Informujte u Vašeho prodejce náradí DEWALT.

Údržba

DEWALT jsou elektrické přístroje s dlouhodobou životností a co možná nízkými náklady na údržbu. Pro dlouhodobý a bezvadný chod je však zapotřebí pravidelné čištění.

- Přístroj nepotřebuje přimazávání.
- Udržujte otvory pro přívod vzduchu trvale průchodné a pravidelně je pročišťujte měkkým hadříkem.

Výměna brusného talíře a brzdy (obr. G)

Brusný talíř (8) i jeho brzda (12) jsou součástí podléhající opotřebení. Talíř je zapotřebí vyměnit, jakmile se objeví výrazné známky opotřebení. Brzdu talíře vyměňte, zvýší-li se znatelně rychlost talíře při volnoběhu.

- Vyměňte vidlici přívodní šňůry ze zásuvky.
- Vyměňte 3 šroubky (13) a odejměte brusný talíř.
- Vyměňte brusný talíř (brzdu) a zašroubujte zpět šroubky. Dbejte na správné nastavení brzdy.

Ochrana životního prostředí



Třídění odpadu. Tento výrobek nesmí být likvidován spolu s běžným komunálním odpadem.

Až nebudete váš výrobek DEWALT dále potřebovat nebo uplyne doba jeho životnosti, nelikvidujte jej spolu s domovním odpadem. Zařízení zlikvidujte podle platných pokynů o třídění a recyklaci odpadů.



Tříděný odpad umožňuje recyklaci a opětovné využití použitých výrobků a obalových materiálů. Opětovné použití recyklovaných materiálů pomáhá chránit životní prostředí před znečištěním a snižuje spotřebu surovin.

Při zakoupení nových výrobků vám prodejny, místní sběrný odpadů nebo recyklační stanice poskytnou informace o správné likvidaci elektroodpadů z domácnosti.

Společnost DEWALT poskytuje službu sběru a recyklace výrobků DEWALT po skončení jejich technické životnosti. Chcete-li využít této služby, dopravte prosím Vaše nepotřebné výrobky do značkového servisu, kde na vlastní náklady zajistí jejich recyklaci a ekologické zpracování.

Adresu vašeho nejbližšího autorizovaného střediska DEWALT naleznete na zadní straně tohoto návodu. Seznam servisních středisek DEWALT a podrobnosti o poprodejním servisu naleznete také na internetové adrese: www.2helpU.com

ES Prohlášení o shodě



DW443

odpovídá normám 89/392/EEC, 89/336/EEC, 73/23/EEC, prEN50144, EN55014

L_{pA} (akustický tlak)	85,2 dB (A)
L_{WA} (akustický výkon)	98 dB (A)
Stálá efektivní hodnota zrychlení	$< 2.5 \text{ m/s}^3$

DEWALT, Idstein, Germany

Bezpečnostní předpisy

Upozornění! Při používání elektrického nářadí musí být dodržovány následující bezpečnostní předpisy, aby se předcházelo úrazu el. proudem, riziku požáru a osobním zraněním. Před započetím práce s těmito přístroji si nejprve pozorně přečtete všechny pokyny a zajistěte jejich dodržování.

Pro bezpečnou práci:

- Doporučujeme používat ochranu sluchu při akustickém tlaku vyšším než 85,0 dB (A).
- Udržujte své pracoviště v čistotě. Nepořádek na pracovišti zvyšuje možnost nehody.
- Dbejte na pracovní prostředí. Nevystavujte el. nářadí dešti. Nepoužívejte jej ve vlhku, mokru a ve výbušném prostředí. Dbejte na dobré osvětlení.
- Chraňte se před úrazem el. proudem. Vyhněte se doteku uzemněných předmětů jako např.: potrubí, topných těles, sporáků, ledniček a pod.
- Chraňte el. nářadí před dětmi. Nenechte nikoho dalšího dotýkat se el. nářadí nebo přívodního kabelu. Nepouštějte nikoho nepovolaného na pracoviště.
- Bezpečně uložte nepoužívané el. nářadí. Nepoužívané el. nářadí musí být uloženo na suchém a uzamčeném místě mimo dosah dětí.
- Nepřetěžujte elektrické nářadí. Nejlépe a nejbezpečněji pracujete v doporučeném pracovním rozsahu.
- Používejte správné elektrické nářadí. Nepoužívejte příliš slabé el. nářadí pro těžké práce. Používejte el. nářadí jen k účelům a pracem, ke kterým je určeno. Např.: nepoužívejte ruční okružní pily ke kácení stromů nebo k řezání větví.
- Používejte ochranné brýle. Při prašných pracech používejte kryt obličeje nebo masku.
- Užívejte řádný pracovní oděv. Nenoste volný oděv ani žádné módní doplňky či šperky, mohou být zachyceny pohyblivými částmi el. nářadí. Při práci venku doporučujeme používat gumové rukavice a obuv s protiskluzovou podrážkou. Máte-li delší vlasy, noste síťku na vlasy.
- Nepoužívejte přívodní kabel k jiným účelům. Nikdy nepřenášejte el. nářadí za přívodní kabel a ani jej nepoužívejte k vytažení vidlice ze zásuvky. Chraňte přívodní kabel

před horkem, olejem, mastnotou a ostrými hranami.

- Zabezpečte opracovávaný předmět. K upínání předmětů používejte upínacích přípravků, svorek nebo šroubového svěráku. Je to mnohem bezpečnější držení než rukou a můžete při tom el. nářadí ovládat oběma rukama.
- Dbejte na pevný postoj při práci. Vyvarujte se abnormálního držení těla. Zajistěte si bezpečný postoj a rovnováhu po celou dobu práce.
- Provádějte pečlivě údržbu svého el. nářadí. Udržujte nástroje ostré a čisté. Tyto jsou zárukou přesné a bezpečné práce. Dbejte pokynů pro údržbu a k výměně nástrojů. Přístroj udržujte v čistotě, větrací otvory čisté a průchodné. Do motoru se nesmí dostat cizí tělíska. Kontrolujte pravidelně přívodní kabel a vidlice. Jsou-li poškozeny, nechte je neprodleně vyměnit odborníkem. Kontrolujte pravidelně prodlužovací kabel a je-li poškozen, nahradte jej jiným. Rukojeti udržujte suché a čisté a chraňte je před olejem a mastnotou.
- Vytáhněte přívodní kabel ze zásuvky. Po ukončení práce, před údržbou a před výměnou nástrojů a příslušenství všeho druhu, např.: pilových kotoučů, pilových listů, vrtáků, nožů a pod.
- Používejte venkovní prodlužovací kabel. Ve venkovním prostředí používejte prodlužovací kabel řádně označený a určený pro práci venku.
- Nenechávejte zastrčeny žádné montážní klíče a kličky. Před zapnutím se přesvědčte, zda jsou z pohyblivých a rotačních částí el. nářadí odstraněny veškeré upevňovací či seřizovači klíče a kličky.
- Zabraňte neúmyslnému spuštění. Nepřenášejte žádné el. nářadí zapojené do sítě s prstem na vypínači. Přesvědčte se, že před připojením do sítě je přístroj vypnut.
- Buďte vždy pozorní. Věnujte pozornost tomu, co děláte. Postupujte, rozumně. Nepoužívejte elektrické nářadí jste-li nesoustředěni nebo unaveni.
- Zapněte odsávání prachu. Je-li přístroj vybaven odsáváním prachu nebo přípojkou pro připojení vnějšího odsávání prachu, přesvědčte se, je-li připojené a řádně pracuje.

- Zkontrolujte, zda el. nářadí není poškozeno. Před každým dalším použitím pečlivě zkontrolujte ochranné kryty a všechny lehce poškozené části a posuďte, zda jsou schopny řádně pracovat a plnit všechny určené funkce. Zkontrolujte všechny pohyblivé části, které mohou ovlivnit správnou funkci el. nářadí a posuďte, zda jsou funkční. Poškozené díly a ochranné kryty musí být řádně opraveny nebo vyměněny odborným servisem DEWALT. Poškozené vypínače nechte neprodleně vyměnit odborným servisem DEWALT. Nepoužívejte el. nářadí, které nelze vypínačem vypnout nebo zapnout.
 - Upozornění. V zájmu Vaší vlastní bezpečnosti používejte pouze příslušenství a přídatná zařízení uvedená v katalogu DEWALT nebo v návodu k obsluze. Použití jiného příslušenství, než takového, které je doporučeno v katalogu DEWALT nebo v návodu k obsluze, snižuje Vaší osobní bezpečnost.
 - Případnou opravu vyžádejte u pověřeného servisu DEWALT. Toto el. nářadí odpovídá platným bezpečnostním předpisům, Veškeré opravy musí být prováděny kvalifikovanými osobami za použití originálních náhradních dílů.
- Odpojte elektrický přívod zařízení.
 - Větrací štěrby profoukněte suchým stlačeným vzduchem.



Při provádění této údržby používejte ochranné brýle.

Tyto bezpečnostní předpisy opatrujte a dobře je uložte!

Doplňující bezpečnostní pokyny

- Při práci s kovem zajistěte, aby byl založen proudový chránič (RCD), aby bylo zabráněno zbytkovému riziku způsobenému kovovými pilinami.
- Pokud RCD vypíná napájení, dopravte zařízení autorizovanému servisnímu zástupci DEWALT.

Doplňková údržba



Při práci s kovem se za extrémních podmínek může v obalu stroje hromadit vodivý prach. To může mít za následek snížení izolace zařízení a může dojít k úrazu elektrickým proudem.

Usazování kovových částic uvnitř zařízení zabráníte pravidelným denním čištěním ventilačních otvorů.

Politika našich služeb zákazníkům

Spokojenost zákazníka s výrobkem a servisem je náš nejvyšší cíl. Kdykoliv budete potřebovat radu či pomoc, obraťte se s důvěrou na náš nejbližší servis DEWALT, kde Vám vyškolený personál poskytne naše služby na nejvyšší úrovni.

Záruka DEWALT

Blahopřejeme Vám k zakoupení tohoto vysoko kvalitního výrobku DEWALT. Náš závazek ke kvalitě v sobě samozřejmě zahrnuje také naše služby zákazníkům. Proto poskytujeme záruční dobu daleko přesahující minimální požadavky vyplývající ze zákona.

Kvalita tohoto přístroje nám umožňuje poskytnout Vám **30 dní záruku výměny**. Pokud se objeví v průběhu 30 dní od zakoupení nářadí jakýkoliv nedostatek podléhající záruce, bude Vám u Vašeho obchodního nářadí vyměněno za nové. Díky **1 roční záruce jistoty** máte nárok po dobu 1 roku od zakoupení přístroje na bezplatný servis v autorizovaném servisním středisku DEWALT. **Zárukou kvality** firma DEWALT garantuje po dobu trvání záruční doby (**24 měsíců při nákupu pro přímou osobní spotřebu, 12 měsíců při nákupu pro podnikatelskou činnost**) bezplatné odstranění jakékoliv materiálové nebo výrobní závady za následujících podmínek:

- Příklad bude dopraven (spolu s originálním záručním listem DEWALT a s dokladem o nákupu), do jednoho z pověřených servisních středisek DEWALT, které jsou autorizované k provádění záručních oprav.
- Příklad byl používán pouze s originálním příslušenstvím nebo přídatnými zařízeními a příslušenstvím BBW či Piranha, které je vysloveně doporučeno jako vhodné k použití spolu s přístrojem DEWALT.
- Příklad byl používán a udržován v souladu s návodem k obsluze.
- Motor přístroje nebyl přetěžován a nejsou viditelné žádné známky poškození vlivem vnějších vlivů.
- Do přístroje nebylo zasahováno nepovolnou osobou. Osoby povolané tvoří personál servisních středisek DEWALT, které jsou autorizované k provádění záručních oprav.

Navíc poskytuje servis DEWALT na všechny prováděné opravy a vyměněné náhradní díly další servisní záruční dobu v trvání 6 měsíců.

Záruka se nevztahuje na spotřební příslušenství (vrtáky, šroubovací nástavce, hoblovací nože, brusné kotouče, pilové listy, pilové kotouče, brusný papír, apod.) ani na příslušenství přístroje poškozené opotřebením.

Záruční list je dokladem práv spotřebitele – zákazníka ve smyslu § 620 Občanského zákoníku a § 429 Obchodního zákoníku. Patří k prodávanému výrobku odpovídajícího katalogového a výrobního čísla jako jeho příslušenství. Při každé reklamaci je třeba tento záruční list předložit prodávajícímu, případně servisnímu středisku DEWALT pověřenému vykonáváním záručních oprav. Ve vlastním zájmu si ho proto spolu s originálem dokladu o nákupu pečlivě uschovejte.

DEWALT nabízí rozsáhlou síť autorizovaných servisních oprav a sběrných středisek. Jejich seznam najdete na záručním listě. Další informace týkající se servisu můžete získat na níže uvedených telefonních číslech a na internetové adrese www.2helpU.com.

Black & Decker

Klásterského 2
143 00 Praha 4 - Modřany
Česká republika

tel: +420 244 402 450
fax: +420 241 770 204
recepce@blackanddecker.cz

Právo na případné změny vyhrazeno.

02/2007

BLACK & DECKER

Klásterského 2
143 00 Praha 412 – Modřany
Česká Republika

Tel.: 00420 2 444 02 450
00420 2 417 76 655,6

Fax: 00420 2 417 70 204

Servis: 00420 2 444 03 247

www.blackanddecker.cz

www.dewalt.cz

recepce@blackanddecker.cz

BAND SERVIS

K Pasekám 4440

760 01 Zlín

Tel.: 00420 577 008 550,1

Fax: 00420 577 008 559

www.bandservis.cz

bandservis@bandservis.cz

BLACK & DECKER

Stará Vajnorská cesta 8

831 04 Bratislava

Slovenská republika

Tel.: 00421 2 446 38 121,3

Fax: 00421 2 446 38 122

www.blackanddecker.sk

www.dewalt.sk

informacie@blackanddecker.sk

BAND SERVIS

Paulínska 22

917 01 Trnava

Tel.: 00421 33 551 10 63

Fax: 00421 33 551 26 24

www.bandservis.sk

p.talajka@bandservis.sk

BAND SERVIS

Garbiarska 5

040 01 Košice

Tel.: 00421 55 623 31 55

bandserviske@zoznam.sk

